



More than you expect



DS1200/450C - DS1500/450C
turning machine center - SERIE **OVERSIZE**

DS1200/450C SERIE **OVERSIZE**

DS1500/450C SERIE **OVERSIZE PLUS**



Il gigante tuttofare

Il centro di lavoro DS1200/450 - DS1500/450 è la soluzione ideale per eseguire lavorazioni di grandi dimensioni, che richiedono l'alternanza di diversi strumenti e molte personalizzazioni specifiche. Una macchina "extralarge", con una gamma di opzioni altrettanto "extralarge".

The Giant Handyman.

The machine center DS1200/450 and DS1500/450 are the ideal solutions for machining your large parts that require multiple tools for turning and milling operations. An "extra-large" machine, with an "extra-large" range of options.

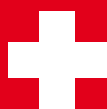

100% "Made in Trevisan"

Dalla progettazione alla produzione, fino all'assistenza post-vendita, siamo sempre al servizio e al fianco del cliente, senza passaggi esternalizzati. Risponde sempre Trevisan: potete contarci.

100% "Made in Trevisan"

From design to production to after-sales service, we are always here for our customer. Trevisan always has the answers you can count on.



Una macchina, due anime

L'uomo inventò il tornio, e si rivelò utile.
L'uomo inventò la fresa, altrettanto utile.
Trevisan ha inventato un centro di lavoro che riunisce le funzioni della fresa e del tornio, e può compiere ogni fase di lavorazione: tornitura, fresatura, sfacciatura, foratura, maschiatura... Chiedete, e sarà fatto.

One machine, two souls

*Man invented the wheel, and proved useful.
Man invented the drill, it was just as useful.
Trevisan has invented a machining center that combines the functions of the drill and the lathe, and can make every step of the process: turning, milling, facing, drilling, and tapping. Ask, and it will be done.*





+ Tutto ruota attorno al pezzo. La “rivoluzione copernicana”

Prima di Copernico, tutti pensavano che fosse il Sole a ruotare intorno alla Terra. Prima di Trevisan, ogni pezzo doveva essere fatto ruotare per consentire agli utensili di completare la lavorazione. Noi abbiamo ideato la “rivoluzione copernicana”: ogni pezzo, anche il più grande, rimane sempre fermo; è il dispositivo di tornitura che, alternando i suoi differenti utensili, gli ruota attorno.

Everything around the piece. The “Copernican revolution”

Before Copernicus, everyone thought that the sun revolved around the earth. Before Trevisan, the work piece had to rotate around the tools to complete the processing. We have devised the “Copernican revolution”: The work piece, even the largest, remains stationary; it is the device that turning, alternating its different tools, that revolves around the work piece.

+ Trevisan. Dal 1963, non solo valvole

Dal 1963 Trevisan si è affermata nel mondo per la tecnologia sviluppata soprattutto a servizio del settore energetico. Ma c'è molto di più.

I nostri centri di lavoro, altamente personalizzabili, si confermano performanti ed affidabili anche nei comparti agricolo, spaziale, aeronautico, navale, automotive, meccanico, oil & gas ed energie rinnovabili.

Since 1963, not only valves

Since 1963 Trevisan has established worldwide for the technology developed primarily to serve the energy sector. But there is much more.

Our Our highly customizable machining centers have been proven and reliable in the agricultural, space, aeronautical, naval, automotive, mechanical, oil & gas and renewable energy sectors.

More than you expect

DS1200/450C
DS1500/450C

Progettato per chi pensa in grande

Grandi strutture per lavorare pezzi di dimensioni e peso notevoli: sono applicabili una o due tavole girevoli di dimensioni 2400 x 2400. È disponibile anche una tavola basculante che si inclina fino a 10°, idonea per eseguire le lavorazioni di particolari eolici e di tutti i pezzi con lavorazioni inclinate.

Designed for those who think big

+ The machine is built with the capacity to machine parts of considerable size and weight by utilizing one or two B-axis 2400 x 2400 mm tables with the ability to tilt 10° to machine parts such as wind turbine housing among other parts.

ACCESSORI E DETTAGLI / ACCESSORIES AND DETAILS



Righe ottiche assolute (opt.)

Garantiscono la precisione assoluta del posizionamento lungo gli assi principali.

Absolute glass scales (opt.)

They ensure the absolute precision of the positioning along the main axes.



Settaggio utensile laser (opt.)

Utensili sempre sotto controllo. Controlla l'usura, evita lavorazioni con utensili danneggiati.

Laser tool setter (opt.)

Tools always under control. It controls the wear and tear, avoids processing with damaged tools.



Tastatore 3D automatico (opt.)

Tastatura e misurazione di precisione del pezzo reale da lavorare.

Automatic Probe 3D (opt.)

Probing for setup and measurement of the workpiece.



Bareno ad attacco singolo o doppio con lunghezze fino a 1200 mm.

Single or double pocket holder boring bar clamping for tools up to 1200mm length.



Prolunghe per testa a tornire (opt.)

Permettono di eseguire lavorazioni di tornitura con utensili molto compatti e rigidi a notevoli distanze.

Extensions available for small

facing head to reach deep inside the parts. (opt.)



Staffaggio pezzo

Bloccaggio sicuro del pezzo da lavorare con attrezzature semplici, affidabili ed economiche.

Part fixtures

Rigid workpiece holding with simple, reliable fixtures.



Tavola basculante con inclinazione angolare fino a 10° (opt.)

Permette di eseguire lavorazioni inclinate senza dover spostare il pezzo.

Tilting table up to 10° (opt.)

It allows to perform angled machining without re-fixturing the part.



Testa universale bi-rotativa 360° (opt.)

Ruota ad intervalli di 2,5°.

Sollevamento e bloccaggio idraulico.

Rotazione tramite motore mandrino.

Universal indexing head 360° (opt.)

It rotate by 2.5°. Lift and clamping with hydraulic cylinder. Automatic rotation by spindle motor.

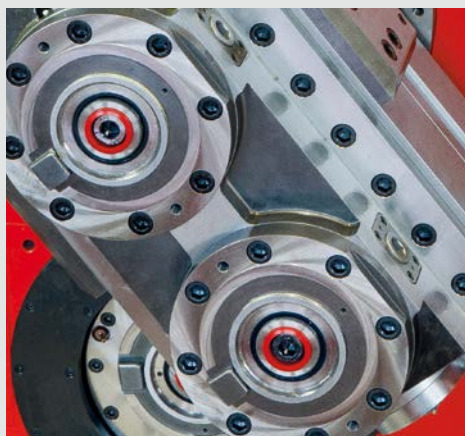

Attacco brevettato
Attack patented



Sistema bloccaggio utensili. Il portautensili TG2000 è dotato di un attacco studiato, progettato e brevettato da Trevisan. La base di appoggio dell'attacco è molto ampia. Questo, assieme a un ottimo bloccaggio, determinano una rigidità assoluta tra utensile e carrello di tornitura.

Clamping tools system. The Trevisan TG2000 tool clamping system has been studied, designed and patented by Trevisan. The supplied tool holders have a large, face contact surface and centering cone to securely clamp the large tools into the quill and contour head with maximum rigidity.

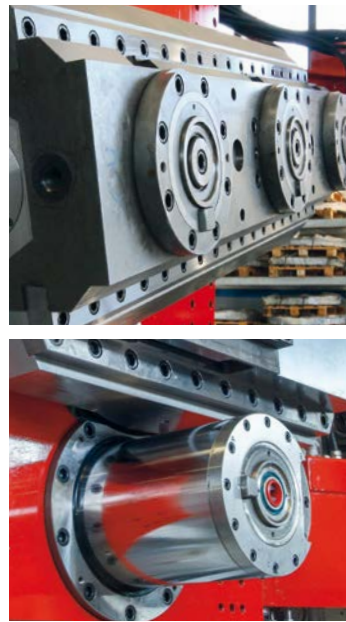

UN CUORE TECNOLOGICO PER DAR FORMA ALLE VOSTRE IDEE

Ogni lavorazione richiede esigenze specifiche di rapidità e precisione. Per questo il carrello di tornitura è dotato di più agganci automatici, che danno la possibilità di ampliare la gamma di diametri con lo stesso utensile. Il canotto del mandrino veloce esce da sotto il dispositivo di tornitura (quando quest'ultimo è a riposo in orizzontale) e dà la possibilità di eseguire tutte le lavorazioni classiche di un centro di lavoro come fresature, forature e maschiature. Esiste l'opportunità inoltre di montare in automatico, da magazzino utensile, teste a tornire di ridotte dimensioni per eseguire torniture di piccoli diametri.

A TECHNOLOGICAL HEART TO SHAPE TO YOUR IDEAS.

Having 2 tool automatic pocket positions on the contour head slide, there is the ability to use the same turning tool for small diameters and then automatically change to the outer pocket for the larger diameters, reducing the number of tools required. This also maintains the precision of the part centerlines and geometrics. When the contour head is locked in the horizontal position, the quill spindle extends to allow all the standard machine center work such as milling, drilling, and tapping. A tool changeable contour head can also be loaded to the quill spindle for small diameter turning.



MAGAZZINO UTENSILI

La catena può portare fino a 80 utensili in grado di effettuare le varie fasi della lavorazione richiesta.

TOOL MAGAZINE

The tool chain can carry on up to 80 tools to do every steps of the required machining.



SOFTWARE

Completamente gestito e programmato direttamente da Trevisan Macchine Utensili. Può essere personalizzato in base alle esigenze di lavorazione di ogni cliente.

SOFTWARE

Completely developed by Trevisan Macchine Utensili can be customized according to every customer needs.

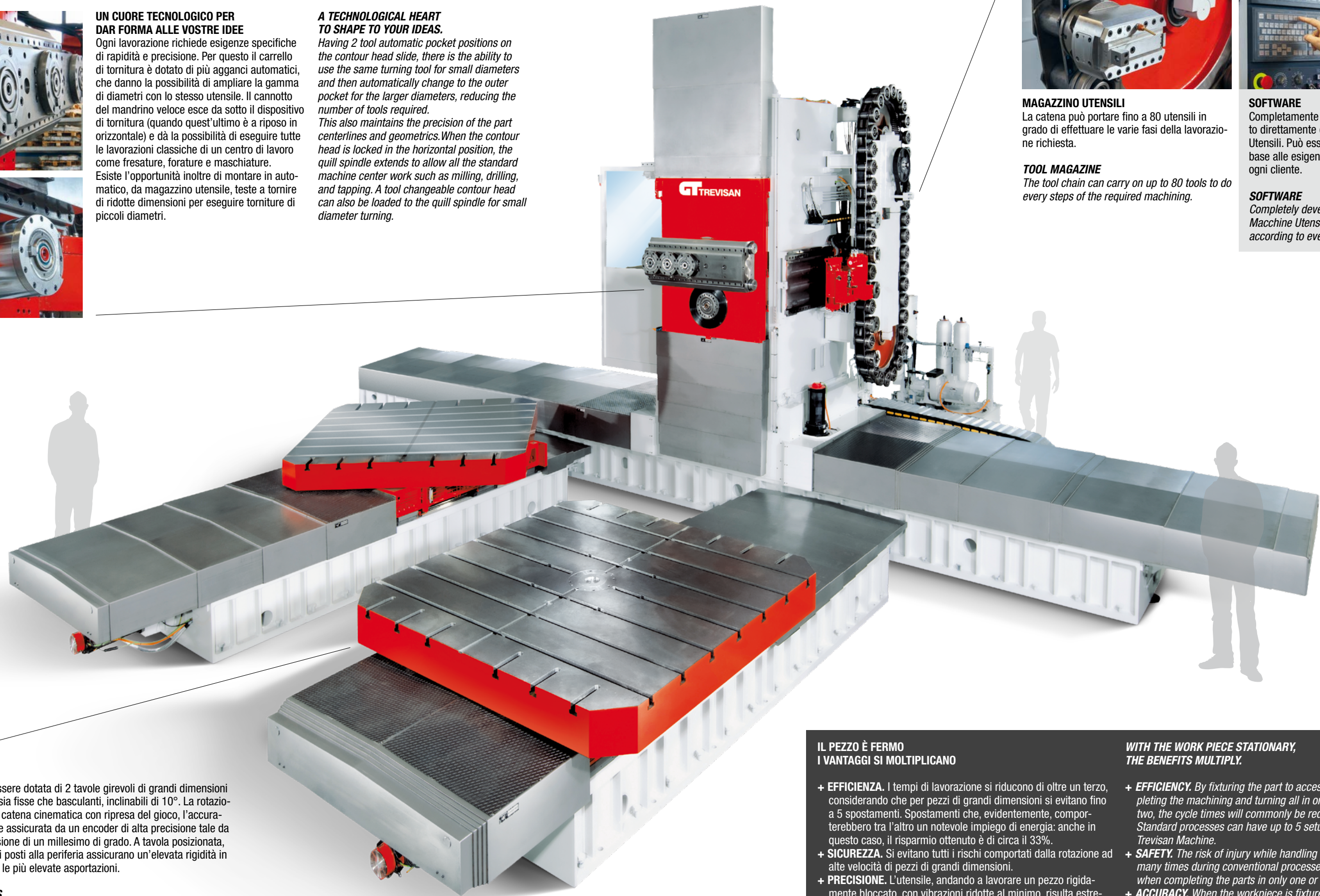

360.000 DIVISIONI

La macchina può essere dotata di 2 tavole girevoli di grandi dimensioni (3000 x 3000 mm) sia fisse che basculanti, inclinabili di 10°. La rotazione avviene con una catena cinematica con ripresa del gioco, l'accuratezza angolare viene assicurata da un encoder di alta precisione tale da assicurare una divisione di un millesimo di grado. A tavola posizionata, 5 bloccaggi idraulici posti alla periferia assicurano un'elevata rigidità in grado di sopportare le più elevate asportazioni.

360.000 DIVISIONS

The machine can be equipped with 2 large size rotating tables (3000x3000 mm) standard or tilting up to 10°. The rotation is by a double worm screw with a special backlash removal. A high precision angle encoder provide the accuracy to 0,001° rotation. With the table positioned, 5 hydraulic cylinder ensure a solid clamping of the pallet to allow heavy machining.

IL PEZZO È FERMO I VANTAGGI SI MOLTIPLICANO

- + **EFFICIENZA.** I tempi di lavorazione si riducono di oltre un terzo, considerando che per pezzi di grandi dimensioni si evitano fino a 5 spostamenti. Spostamenti che, evidentemente, comporterebbero tra l'altro un notevole impiego di energia: anche in questo caso, il risparmio ottenuto è di circa il 33%.
- + **SICUREZZA.** Si evitano tutti i rischi comportati dalla rotazione ad alte velocità di pezzi di grandi dimensioni.
- + **PRECISIONE.** L'utensile, andando a lavorare un pezzo rigidamente bloccato, con vibrazioni ridotte al minimo, risulta estremamente più preciso. Il pieno controllo del pezzo consente di effettuare lavorazioni geometricamente perfette.
- + **FLESSIBILITÀ.** Non importa quale lavorazione dobbiate eseguire. Gli attacchi e le teste sono perfettamente compatibili con ogni tipologia di utensile ed attrezzo applicabile al centro di lavoro, che gestisce in tempo reale tutti i differenti movimenti tramite tecnologia a controllo numerico.

WITH THE WORK PIECE STATIONARY, THE BENEFITS MULTIPLY.

- + **EFFICIENCY.** By fixturing the part to access all sides and completing the machining and turning all in one setup, sometimes two, the cycle times will commonly be reduced by 1/3. Standard processes can have up to 5 setups to one on the Trevisan Machine.
- + **SAFETY.** The risk of injury while handling these large parts many times during conventional processes is greatly reduced when completing the parts in only one or two operations.
- + **ACCURACY.** When the workpiece is fixture once then the geometrics of the part and alignment are not compromised by multiple setups.
- + **FLEXIBILITY.** Doesn't matter what operations are required. The tools holder and the heads are compatible with any type of tools for machining center. All movements and stroke are driven by numerical control.

SPECIFICHE TECNICHE
TECHNICAL SPECIFICATIONS

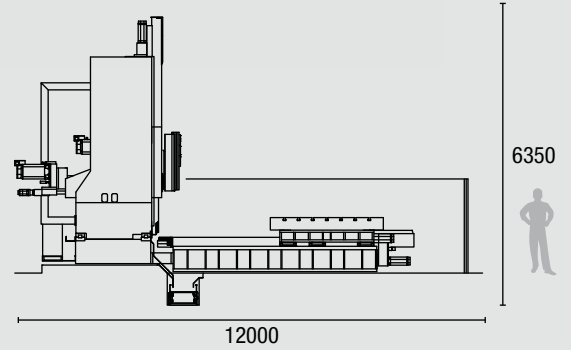
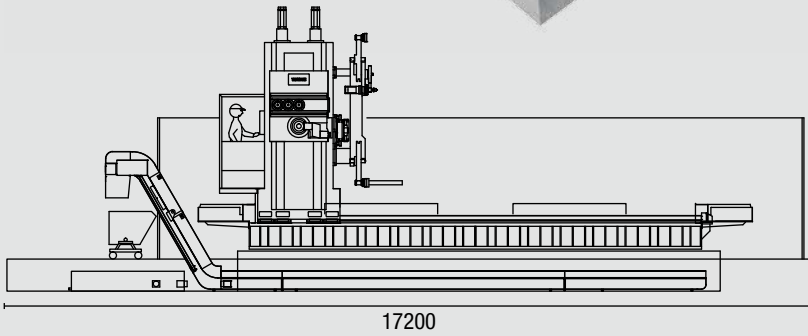
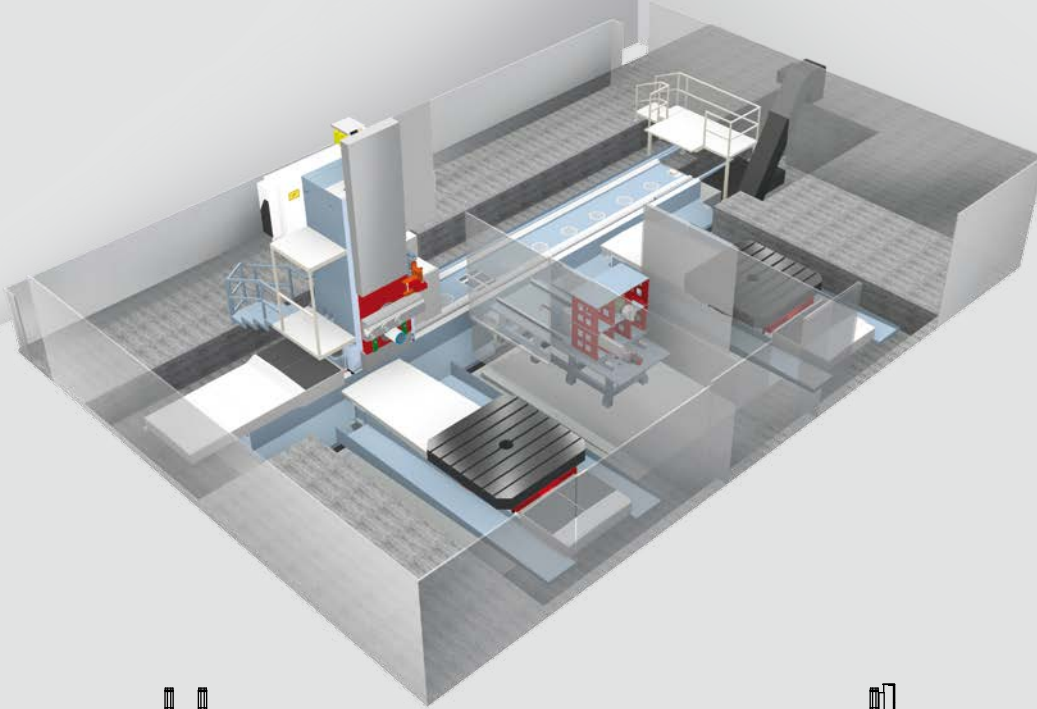

	DS1200/450C		DS1500/450C	
		Opzioni - Options		Opzioni - Options
Corsa asse X - X axis travel - mm	3700 (tavola singola single pallet)	7500 - 11500 (tavola doppia double pallet)	3700 (tavola singola single pallet)	7500 - 11500 (tavola doppia double pallet)
Corsa asse Y - Y axis travel - mm	2400	-	2400	-
Corsa asse Z - Z axis travel - mm	2200	3000	2200	3000
Dispositivo di tornitura - Contour head size - mm	1200	-	1500	-
Corsa asse U - U axis travel - mm	450	-	450	-
Dimensioni pallet - Pallet dimension - mm	2400 x 2400	3000 x 3000	2400 x 2400	3000 x 3000
Massimo peso applicabile sulla tavola - Max weight on the pallet - kg	30000	40000	30000	40000
Magazzino cambio utensili (posizioni) - Tool magazine (position)	40	50 - 80	40	50 - 80
Lunghezza massima utensile - Max tool length - mm	900	1200 rack	900	1200 rack
Peso massimo utensile - Max tool weight - kg	60	-	60	-
Velocità massima dispositivo di tornitura - Max facing head rpm - RPM	100	-	100	-
Velocità massima mandrino di foratura - Max spindle - RPM	2000	-	2000	-
Motore mandrino dispositivo di tornitura - Motor spindle facing head	S1 37 Kw S3 60% 45 Kw	-	S1 37 Kw S3 60% 45 Kw	-
Ingombro massimo rotazione pallet - Max swing diameter on pallet - Ø mm	3800	4700	3800	4700
Diametro massimo tornibile - Max diameter turned - mm	2000	-	2500	-
Rack accessori (posti) - rack accessories (places)	-	6	-	6
RAM. Ø280 corsa - stroke	700	-	700	-
Peso - Weight - kg	80.000		83.000	

A richiesta: • Tavola di tornitura - On request: • Turning table



More than you expect

SERIE TREVISAN

 **DS300/70C** SERIE SMALL Piccolo genio dalle enormi potenzialità. *Little genius of enormous potential.*

 **DS450/130C** SERIE MEDIUM Una macchina solida e robusta. *A heavy-duty machine.*

 **DS600/200C**  **DS600/200C RAM** SERIE MEDIUM PLUS Piccolo genio dalle enormi potenzialità. *Little genius of enormous potential.*

 **DS900/300C** SERIE BIG Le dimensioni contano. *Size matters.*

 **DS1200/450C**  **DS1500/450C** SERIE OVERSIZE Progettato per chi pensa in grande. *Designed for thinking big.*

 **DS1800/460C** SERIE OVERSIZE PLUS Il colosso della nostra famiglia. *The colossus of our family.*



Trevisan Macchine Utensili Spa

Headquarter: Via Cordellina, 102 - 36050 Sovizzo (Vicenza) - Italy
tel. +39 0444 370251 - info@trevimac.com

trevimac.com

RUSSIA

Trevisan Russia LLC
35/bldg.1, emb. Smolenka river
St. Petersburg, Russia, 199155
Tel. 007 812 671 01 72
info@trevisan.ru
www.trevisan.ru

FRANCE

Trevisan FRANCE
44, Avenue de la République
38320 Eybens
Grenoble, France
Tel. 0033 0476 246449
Fax 0033 0476 247122
info@trevisan.fr
www.trevisan.fr

USA

Trevisan MACHINE TOOL LLC
19 Austin Street
Suffield, CT 06078
Tel. 001 860 254 5120
Fax 001 860 474 3570
sales@trevisanusa.com
www.trevisanusa.com

ESPAÑA

M.P.E. S.L.
P.I. Can Ribò,
C/Isidre Nonell, 5
08911 Badalona - Barcelona
Tel. 0034 934 640178
Fax 0034 933 894 648
info@mpe.es
www.mpe.es

INDIA

Reference Point Machines Pvt. Ltd.
Unit 1015, The Magic Faraway Tree,
33/2 Kanakpura Main Road
Tallagattapura, Uttarhalli,
Bangalore 560 062
Tel. 0091 80 49555298
Mobile 0091 9999333542
sales@trevisanindia.com
www.trevisanindia.com

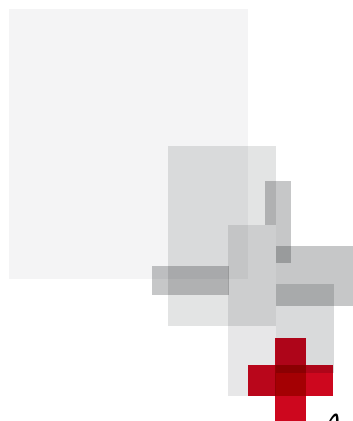

More than you expect